

GLS Sport Utility Vehicle



Mercedes-Benz







Le nouveau GLS brille au firmament de l'espace et du confort.

Ce n'est pas sans raison qu'il porte fièrement le « S » de son nom. Il associe mieux que n'importe quel autre véhicule au monde la souveraineté d'un SUV et les qualités intrinsèques d'une Classe S. Prenez place à bord et savourez son luxe raffiné, son confort perceptible et sa sécurité exemplaire, portés à un niveau inégalé jusque là.



25.0°C

11:10



15.6 km

654

568 km

Message **Seat comfort** Ambient lighting

Seat kinetics

Lumbar

Bolsters

Tilting balance

Driver Passenger



AIRBAG

(P) P+ AUTO P- AUTO

START ENGINE STOP

MEDIA MENU AUTO PASSENGER AIR BAG OFF

The image shows the interior of a Mercedes-Benz GLS, focusing on the passenger side. The dashboard and center console are visible, featuring a dark wood trim and a large, curved infotainment screen. The passenger side door panel is also shown, with a speaker and a door handle. The interior is upholstered in a light-colored leather with dark stitching. The overall atmosphere is one of luxury and modern design.

Un luxe moderne omniprésent.

A bord du nouveau GLS, chaque regard et chaque effleurement se transforme en une expérience unique. Les transitions fluides, les inserts décoratifs en bois de noble facture et le poste de conduite tout numérique Widescreen se fondent harmonieusement dans l'habitacle haut de gamme. De plus, le GLS est le premier modèle Mercedes du segment luxe équipé du système d'infodivertissement MBUX pour vous comprendre mieux que jamais.





Confort maximal.
Design presque minimaliste.

The image shows the rear passenger area of a Mercedes-Benz GLS. The seats are upholstered in black leather with a perforated texture and white contrast stitching. The view is from the passenger side looking towards the driver's side. The text is overlaid on the left side of the image.

Un espace arrière absolument incomparable.

L'habitacle du nouveau GLS est géant à tous égards. Il est si généreux qu'il peut accueillir sept personnes à son bord. Sur chacun des sièges, les passagers jouissent d'un confort haut de gamme et de possibilités d'infodivertissement dignes d'un véhicule du segment prestige. La deuxième rangée de sièges bénéficie de réglages électriques, tandis que la troisième affiche un niveau de confort inédit.



Le train de roulement le plus souverain qui soit.

Rester serein malgré une pression extrême, tel est l'art que le nouveau GLS et son train de roulement actif E-ACTIVE BODY CONTROL maîtrisent mieux que tout autre dans sa catégorie, sur route et hors chemin. Le nouveau moteur électrifié et le Pack ON&OFFROAD complet (options) subliment son confort hors norme.







Mercedes-Benz Intelligent Drive.

Aux heures de pointe, sur les longs trajets de nuit ou sur des itinéraires inconnus, votre nouveau GLS SUV vous facilite nettement la vie dans les situations de stress. Pour cela, il mise sur un concept qui maximise la sécurité des occupants et rend chaque trajet en Mercedes-Benz unique : Mercedes-Benz Intelligent Drive. Car le temps que vous passez au volant est un temps qui vous appartient. Le temps de la détente. Le temps de se ressourcer. Pour parvenir à destination non seulement en toute sécurité, mais aussi en toute décontraction.



PRINCIPAUX SYSTEMES D'ASSISTANCE A LA CONDUITE

Le **Pack Assistance à la conduite Plus** offre un niveau maximal de confort et de sécurité et constitue une avancée sur la voie de la conduite autonome. En complément du Pack Assistance à la conduite, vous bénéficiez également de l'assistant actif dans les embouteillages qui vous apporte un soutien optimal sur l'autoroute. Autre plus de ce pack : en cas de collision latérale causée par un tiers, PRE-SAFE® Impuls Côté peut offrir une protection supplémentaire.

Le tout nouveau système **PRE-SAFE® Sound** utilise les haut-parleurs pour diffuser un bruissement qui déclenche un réflexe protecteur. Votre système auditif se désolidarise brièvement et se protège ainsi contre le vacarme engendré par la collision.

Une aide au stationnement intégrée très efficace ! L'**assistant de stationnement actif avec caméras panoramiques** facilite la recherche de places adéquates, de même que les manœuvres d'insertion dans les places et de sortie. A vous de choisir : vous pouvez diriger vous-même la manœuvre en toute sérénité grâce à l'excellente visibilité panoramique, ou bien laisser la voiture se garer toute seule sans aucun stress.



Mercedes-Benz User Experience.

L'infodivertissement porté à la hauteur du niveau élevé du GLS. La nouvelle interface Mercedes-Benz User Experience va vous fasciner. A chaque regard, à chaque mot, à chaque effleurement.



PRINCIPAUX EQUIPEMENTS DE COMMANDE ET D'AFFICHAGE CONFORT

La **vidéo en réalité augmentée** vous aide à mieux vous orienter dans des conditions de circulation complexes. Ce système disponible en option filme les environs du véhicule à l'aide d'une caméra, combine ces images en direct à des informations pratiques virtuelles concernant la circulation et affiche le tout clairement à votre intention sur l'écran média.

Il vous suffit de prononcer deux petits mots tout simples, « Hey Mercedes », et aussitôt, le **système de commande vocale LINGUATRONIC**, un système autodidacte piloté par langage naturel, est activé et comprend quasiment tout ce que vous dites, même si vous utilisez des formulations indirectes. La climatisation réagit ainsi déjà à la remarque « J'ai froid » et relève la température.

Mettre en valeur des contenus de l'écran média, lancer ses fonctions favorites ou allumer la liseuse, voici quelques-unes des possibilités offertes à bord du nouveau GLS sans devoir toucher quoi que ce soit. Grâce à l'**assistant intérieur MBUX**, intégré au Pack Innovation MBUX (option), les gestes de la main du conducteur et du passager avant sont enregistrés avec précision par une caméra.



Poste de conduite Widescreen.

Avec le poste de conduite Widescreen, le combiné d'instruments et l'écran média forment une seule et même entité visuelle. Les deux écrans couleur tout numériques sont réunis sous un verre commun, forment une surface continue et se fondent harmonieusement au design intérieur. Dans cette version, l'écran média est pour la première fois indépendant, ce qui met en valeur son élégance.

Système de sonorisation surround Burmester®.

26 haut-parleurs et une puissance totale de 1 610 W, voilà deux des paramètres du système de sonorisation surround Burmester® haut de gamme que vous pouvez orchestrer pour vivre une expérience musicale unique. L'image sonore peut être adaptée individuellement à chacune des places. Un compensateur de bruit (VNC) ajuste le son de manière dynamique selon situation de conduite. Le design des haut-parleurs est tout aussi raffiné. Même lorsqu'ils ne diffusent aucun son, leur caractère très haut de gamme s'exprime pleinement.



Jantes de 23 pouces.

Fait pour vous plaire de bout en bout, le nouveau GLS peut être chaussé de jantes jusqu'à 23 pouces déclinées dans une sélection de designs et de coloris raffinés. Vous donnez ainsi à votre véhicule une note finale brillante et personnalisée.



Toit ouvrant panoramique.

Avec le toit ouvrant panoramique proposé en option, vous vivez des sensations de liberté grisantes et appréciez l'agréable clarté régnant dans l'habitacle. Vu de l'extérieur, ce toit confère par ailleurs au véhicule une impression de légèreté et d'exclusivité.

La dotation de série.

Une présence et une domination suprêmes, tels sont les attributs de la silhouette qui associe des éléments propres aux SUV à un design moderne et musclé. Ses proportions généreuses et souveraines dégagent un sentiment de sécurité. Les inserts chromés distillent le raffinement et l'élégance par petites touches ciblées. L'optimisation du profil du véhicule permet d'atteindre d'excellentes valeurs sur le plan aérodynamique et de profiter d'un calme des plus agréables sur les longs trajets.

Découvrez le summum de l'élégance. Les matériaux haut de gamme, les dimensions généreuses et les détails intelligents créent une ambiance luxueuse et garantissent des conditions de voyage très agréables pour jusqu'à sept personnes. Parmi les équipements de série, citons le volant sport multifonction, le poste de conduite Widescreen, le système multimédia MBUX et la climatisation automatique.



La ligne d'équipement EXCLUSIVE Intérieur.

Les équipements EXCLUSIVE Intérieur révèlent votre personnalité en misant sur une élégance hors norme et une qualité sublimée jusque dans le moindre détail. Les touches de luxe et l'ambiance feutrée de l'habitacle vous procureront un sentiment de joie chaque jour renouvelé, tout en révélant votre goût du raffinement.



L'AMG Line.

Très expressive, la ligne AMG Line insuffle de bout en bout à votre véhicule une touche de dynamisme qui lui permet de se démarquer nettement de la version de base. Vous affichez ainsi clairement votre passion pour les voitures musclées.



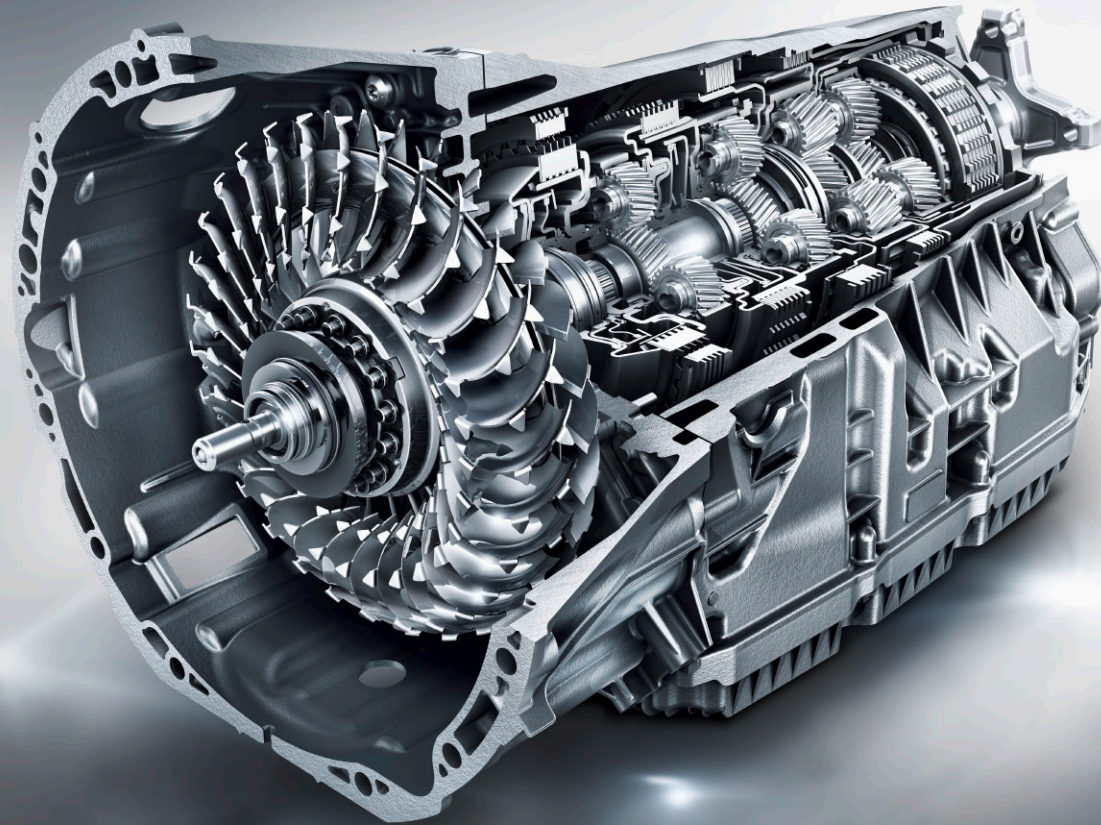

9G-TRONIC.

Laissez à votre véhicule le soin de passer les rapports. Avec la boîte automatique 9G-TRONIC, les changements de rapport sont pratiquement imperceptibles. Ses neuf rapports permettent un fonctionnement à bas régimes pour une consommation de carburant en baisse et un niveau sonore plus agréable.

Si vous optez pour les programmes Comfort ou ECO offerts par DYNAMIC SELECT, la boîte 9G-TRONIC passe les neuf rapports doucement et efficacement sur toute la gamme et veille à un confort routier toujours optimal. Mais la boîte de vitesses sait se faire aussi sportive. Par simple pression sur un bouton, vous profitez de passages de rapports rapides et dynamiques tout en restant généralement dans la plage de régime optimale. Grâce à son niveau de performances supérieur, le mode Sport vous procure un plaisir de conduire accru.



E-ACTIVE BODY CONTROL.

Avec l'E-ACTIVE BODY CONTROL, le nouveau GLS dispose d'un train de roulement actif de conception entièrement nouvelle. Il comprend le système de détection du type de chaussée par le biais d'une caméra ROAD SURFACE SCAN ainsi que la fonction d'inclinaison active dans les virages CURVE et est capable d'évaluer les situations de conduite, la vitesse et le chargement. L'amortissement et l'assiette sont automatiquement ajustés en conséquence à chacune des roues. Résultat : un confort de marche hors pair et une stabilité exemplaire – sur route comme en tout-terrain.

Pas un SUV. Un AMG.

Chaque modèle Mercedes-AMG est un chef-d'oeuvre unique empreint d'un caractère inimitable. Ce qui unit nos véhicules labellisés Performance et nos voitures de sport, c'est leur incroyable esprit sportif et leur passion pour le très haut niveau. Celle-ci se manifeste là où l'art des ingénieurs rejoint l'esprit AMG. Nous pensons qu'il faut toujours repousser les limites pour atteindre de nouveaux objectifs. Nous remettons sans cesse en question le statu quo. Les limites créées par l'homme sont destinées à être surpassées. Animés par cet état d'esprit, nous donnons naissance à des performances exceptionnelles, au service du sport automobile et de la route.

Bienvenue dans l'univers d'AMG.

www.mercedes-amg.com

**AMG**
DRIVING PERFORMANCE



Caractéristiques techniques.

	Moteurs diesel		Moteurs essence	
	GLS 350 d 4MATIC	GLS 400 d 4MATIC	GLS 580 4MATIC	Mercedes-AMG GLS 63 4MATIC+
Cylindrée (cm ³)	2.925	2.925	3.982	3.982
Puissance nominale ¹ (kW [ch])	210 (286)	243 (330)	360+16 (489+22)	450+16 (612+22)
Boîtes de vitesses	9G-TRONIC	9G-TRONIC	9G-TRONIC	AMG SPEEDSHIFT TCT 9G
Accélération de 0 à 100 km/h (s)	7,0	6,3	5,3	4,2
Vitesse maxi (km/h)	227	238	250	250
Consommation de carburant ²				
cycle mixte WLTP (l/100 km)	8,6-9,8 (WLTP)	8,6-9,8 (WLTP)	11,6-12,6 (WLTP)	12,6-13,0 (WLTP)
cycle mixte NEDC (l/100 km)	7,9-7,6 (NEDC)	7,9-7,6 (NEDC)	9,8-10,,0 (NEDC)	11,9-12,0 (NEDC)
Emissions de CO ₂ ² cycle mixte WLTP (g/km)	228-258 (WLTP)	228-258 (WLTP)	263-286 (WLTP)	287-295 (WLTP)
cycle mixte NEDC (g/km)	208-201 (NEDC)	208-201 (NEDC)	223-229 (NEDC)	273 (NEDC)
Norme antipollution ³	Euro 6d ISC-FCM	Euro 6d ISC-FCM	Euro 6d-TEMP-EVAP-ISC	Euro 6d ISC-FCM

Le meilleur pour votre moteur :
les huiles moteur d'origine Mercedes-Benz.

¹ Indications sur la puissance et le couple conformément aux dispositions légales (règlement (UE) 715/2007) dans la dernière version en vigueur. ² Valeurs de consommation et émissions de CO₂, conformément aux dispositions légales (Règlements (UE) 715/2007 et (UE) 2017/1153) dans la dernière version en vigueur. La valeur NEDC indiquée est déduite de la valeur WLTP qui, conformément au nouveau cycle Worldwide harmonized Light vehicles Test Procedure (WLTP), est mesurée pour un véhicule avec un équipement de base. Les valeurs indiquées ne sont pas liées à un véhicule en particulier. Elles ont pour seul but de permettre la comparaison entre différents véhicules. Les équipements en option peuvent influencer la consommation et les émissions de CO₂. Vous trouverez de plus amples informations sur la méthode de calcul WLTP sur www.mercedes-benz.be/wltp. ³ Indication valable uniquement au sein de l'Union Européenne. Variations possibles selon pays. Vous trouverez d'autres caractéristiques techniques sur le site www.mercedes-benz.be

Dimensions.

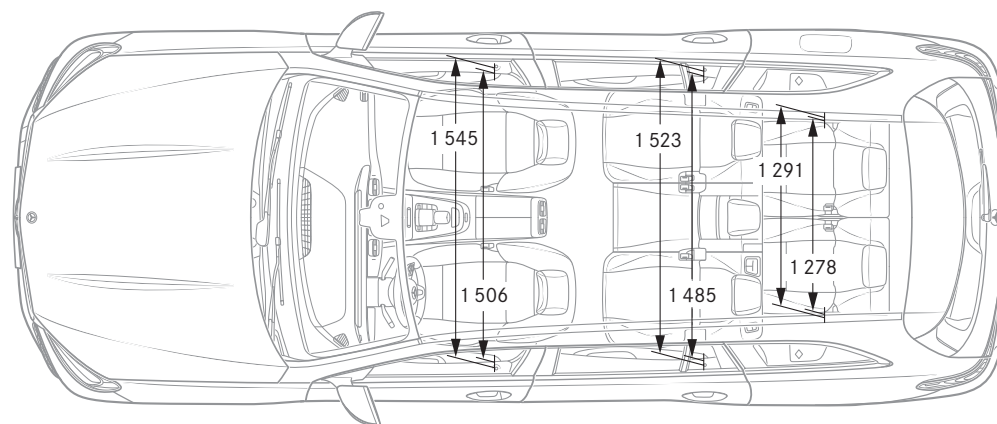
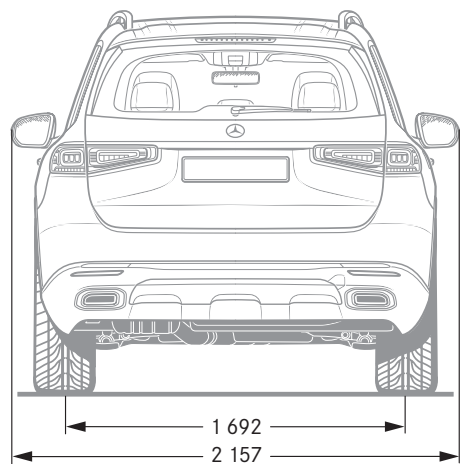
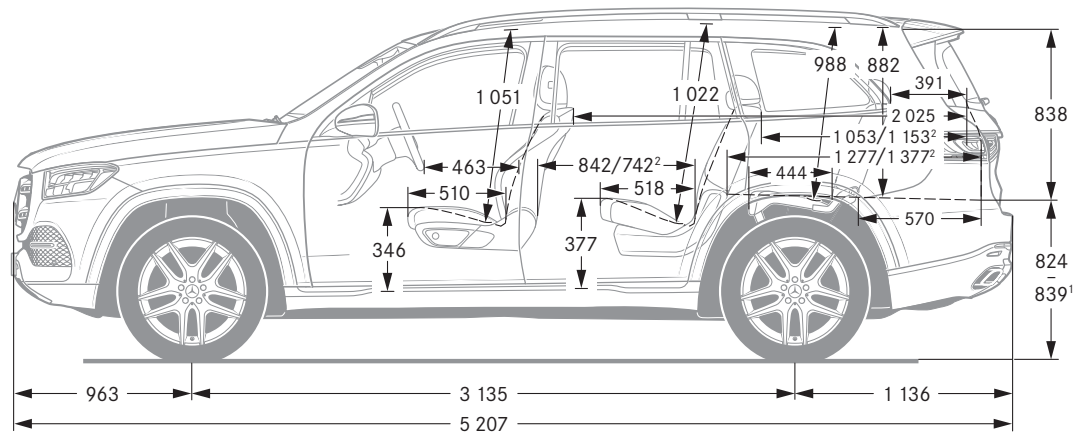
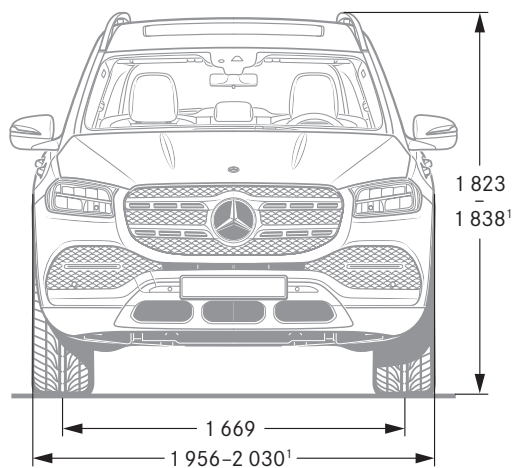

¹ Avec monte pneumatique minimale à maximale et assiette réglée sur niveau standard ou autoroute. ² Avec banquette arrière avancée de 100 mm. Cotes exprimées en millimètres. Les valeurs moyennes indiquées s'entendent pour le véhicule à vide en version de base.



SPORT — F O R — GOOD

Mercedes-Benz est l'un des partenaires à l'origine de la fondation à but caritatif d'envergure internationale « Laureus Sport for Good Foundation », créée en l'an 2000. La fondation constitue le principal pilier de l'engagement sociétal de la marque Mercedes-Benz. A travers des projets sportifs à caractère social, elle apporte son soutien à des enfants et des adolescents malades ou défavorisés, leur ouvre des perspectives et leur transmet des valeurs essentielles telles que l'esprit d'équipe, le respect et la persévérance. Ces actions sont placées sous la devise « Change the Game for Kids » (changer la donne pour des enfants) que nous souhaiterions partager avec vous. En achetant un véhicule à l'étoile, vous apportez votre soutien à la fondation « Laureus Sport for Good ».

NB sur les informations contenues dans cette brochure : des modifications ont pu intervenir sur le produit depuis le 10/2019, date de clôture de la rédaction. Sous toute réserve de modifications de la forme et de la conception, de différences de teinte et de modifications de la dotation de livraison de la part du constructeur pendant le délai de livraison, dans la mesure où ces modifications ou différences sont acceptables par le client, compte tenu des intérêts du vendeur. L'utilisation d'un sigle ou d'un numéro par le vendeur ou le constructeur pour la désignation de la commande ou du bien commandé n'implique aucun droit. Par ailleurs, les visuels peuvent présenter des accessoires

ou des options non fournis dans la dotation de série. Cette publication est destinée à être utilisée à l'échelle internationale. Les déclarations relatives aux dispositions de nature juridique, légale et fiscale ainsi qu'à leurs effets ne s'appliquent qu'à la République fédérale d'Allemagne à la date de clôture de la rédaction de la présente publication. Veuillez consulter votre distributeur Mercedes-Benz pour obtenir les données en vigueur.

www.mercedes-benz.be