

Classe S Coupé



Mercedes-Benz



Design : fascination et séduction.

La Classe S Coupé redéfinit la donne dans le segment des coupés de prestige. La dernière génération de cette voiture de rêve fait vibrer les cœurs par une personnalité fascinante qui joue du muscle à l'extérieur et séduit par un habitacle cosu sublimé par un design aussi raffiné qu'inimitable.







D S C 2176

Un style imposant, un éclat nouveau.

Laissez-vous subjugué par la poupe de la Classe S Coupé. Elle s'illumine de tout nouveaux feux à LED organiques, révélant un design caractéristique de jour comme de nuit.



The image shows the interior of a car, focusing on the front seats. The seats are upholstered in a rich, tan-colored leather with a quilted pattern and perforated sections. The stitching is a lighter shade of tan. The dashboard and center console are black. A small, oval-shaped badge with the word "designo" is visible on the left seat. The car's interior is illuminated by ambient lighting, creating a warm and luxurious atmosphere.

Laissez-vous séduire.

Les instruments sont entièrement vitrés, l'éclairage d'ambiance vous fait voyager dans dix univers chromatiques exclusifs et le nouveau volant avec boutons Touch Control offre un confort d'utilisation suprême.





Fascinante automatisierung.

Savoir ce qui convient. Voilà ce que la Classe S Coupé suggère et ce qu'elle démontre aussi dans les faits, grâce à une myriade de systèmes d'assistance à la conduite qui rehaussent encore le niveau de sécurité et de confort.





Risk an Affair.

Le mariage de l'élégance sportive et du luxe moderne.





Affichage tête haute.

Garder les informations les plus importantes dans son champ de vision sans pour autant quitter la route des yeux : l'affichage tête haute projette une image virtuelle de 21 x 7 cm env. dans le champ de vision du conducteur. Une touche permet de commuter rapidement entre la vue standard et la vue AMG.



COMAND Online.

COMAND Online répond à toutes les attentes ou presque en matière d'infodivertissement, de navigation et de communication. L'affichage s'effectue sur l'écran média haute résolution de 31,2 cm (12,3"). La navigation par disque dur s'appuie sur Live Traffic Information (informations routières quasiment en temps réel) pour guider l'utilisateur rapidement jusqu'à destination.



Systeme de recharge sans fil pour appareils nomades.

Il vous suffit de poser votre appareil pour refaire le plein d'énergie – le système de recharge sans fil ne nécessite aucun branchement. La surface permet de recharger les appareils nomades compatibles avec la norme Qi.



Pavé tactile avec sélecteur.

Les fonctions de COMAND Online se pilotent de manière intuitive à l'aide du pavé tactile qui reconnaît les gestes effectués avec un ou plusieurs doigts (multitouch). Cette possibilité de saisie proposée en plus du sélecteur COMAND et de la commande vocale LINGUATRONIC est intégrée au repose-main de l'unité de commande centrale.

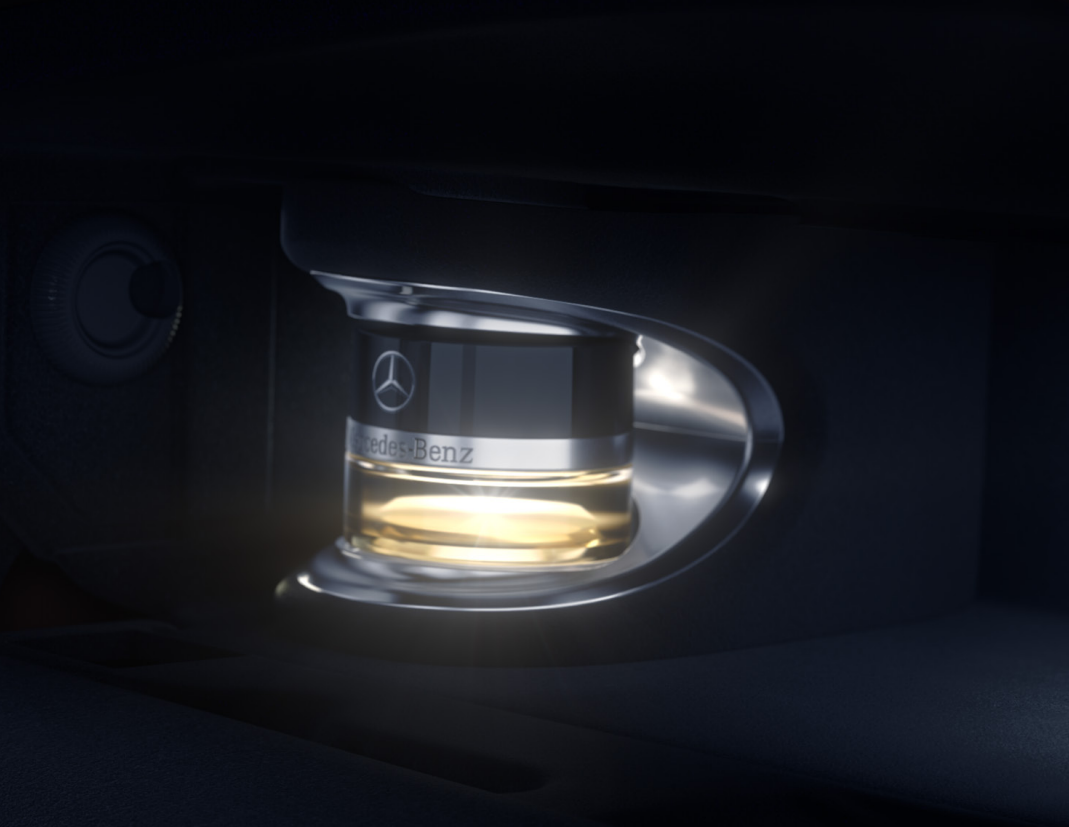

Pack AIR-BALANCE.

Le Pack AIR-BALANCE permet de diffuser un parfum personnalisé dans l'habitacle. 6 parfums d'intérieur haut de gamme sont proposés pour répondre aux préférences de chacun. La qualité de l'air peut en outre être améliorée grâce à l'ionisation et à une filtration optimisée de l'air extérieur et intérieur.



Pack Confort chaleur.

Par temps froid, le Pack Confort chaleur (option) veille au chauffage des sièges, des accoudoirs et du volant et dispense ainsi rapidement une chaleur bienfaisante au niveau de toutes les surfaces avec lesquelles le conducteur et le passager avant sont susceptibles d'entrer en contact. Les occupants peuvent choisir entre trois niveaux de chauffage.



Pack Mémoire.

Le Pack Mémoire offre un confort très appréciable lorsque le véhicule est utilisé par plusieurs personnes. Le système peut mémoriser et réactiver par simple pression sur une touche jusqu'à 3 positions des sièges avant électriques, de la colonne de direction et des rétroviseurs extérieurs.



Pack KEYLESS-GO.

Le système permet d'ouvrir, de démarrer et de verrouiller le véhicule en tout confort. Il suffit pour cela de porter la clé électronique sur soi. Grâce à la fonction HANDS-FREE ACCESS, le coffre peut être ouvert et fermé sans contact et de manière entièrement automatique.

La dotation de série.

La Classe S Coupé fascine à l'intérieur comme à l'extérieur par son design charismatique. L'extérieur se distingue par une partie avant résolument sportive, des feux arrière à LED organiques et un toit panoramique largement dimensionné. A l'intérieur, des matériaux raffinés et le poste de conduite Widescreen soulignent le niveau d'exigences élevé.



L'AMG Line.

Cette ligne d'équipement allie des éléments parfaitement assortis pour souligner encore la sportivité et l'exclusivité du véhicule, qu'il s'agisse du kit carrosserie AMG au dynamisme exacerbé, avec jantes alliage AMG et disques de frein perforés, ou des inserts décoratifs en peuplier noir brillant.



designo.

Design, confort, sécurité et plaisir de conduire – la Classe S Coupé se distingue dans toutes les disciplines. En optant pour des équipements personnalisés choisis parmi les peintures spéciales designo, les multiples inserts décoratifs, les garnitures exclusives et autres options raffinées, vous confèrerez à votre véhicule une touche éminemment originale.



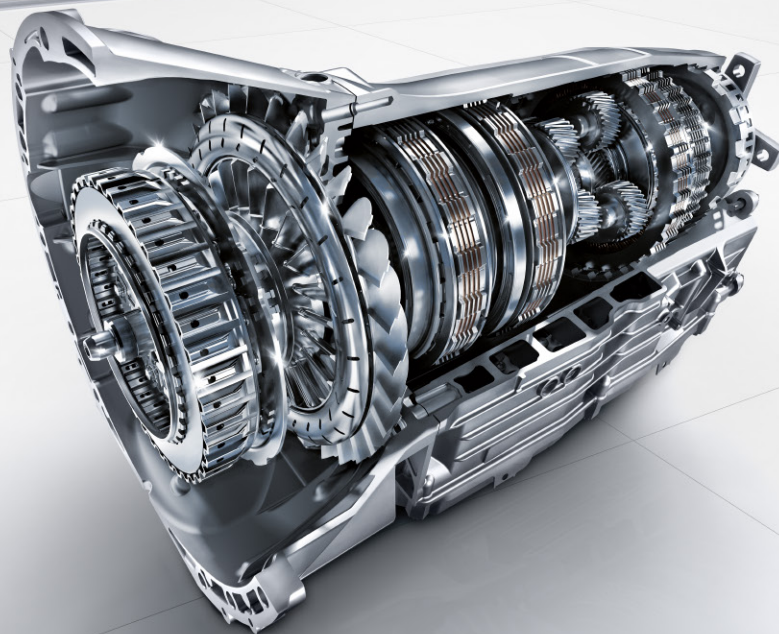

9G-TRONIC.

Cette boîte de vitesses automatique dotée de 9 rapports de marche avant se distingue par une efficacité, un confort et un dynamisme inédits. Elle impressionne par des changements de rapports encore plus rapides et une souplesse encore accrue. Elle contribue par ailleurs à réduire la consommation de carburant.

LA BOITE DE VITESSES 9G-TRONIC EN UN COUP D'ŒIL

Boîte de vitesses automatique à 9 rapports de marche avant et 1 rapport de marche arrière

Changements de rapports plus rapides et plus doux qu'avec une boîte automatique à 7 rapports

Conduite économique et confortable à faibles régimes

Rétrogradations multiples pour des reprises spontanées et vigoureuses

Levier sélecteur DIRECT SELECT au volant et palettes de commande de boîte DIRECT SELECT au volant pour changer de rapport manuellement

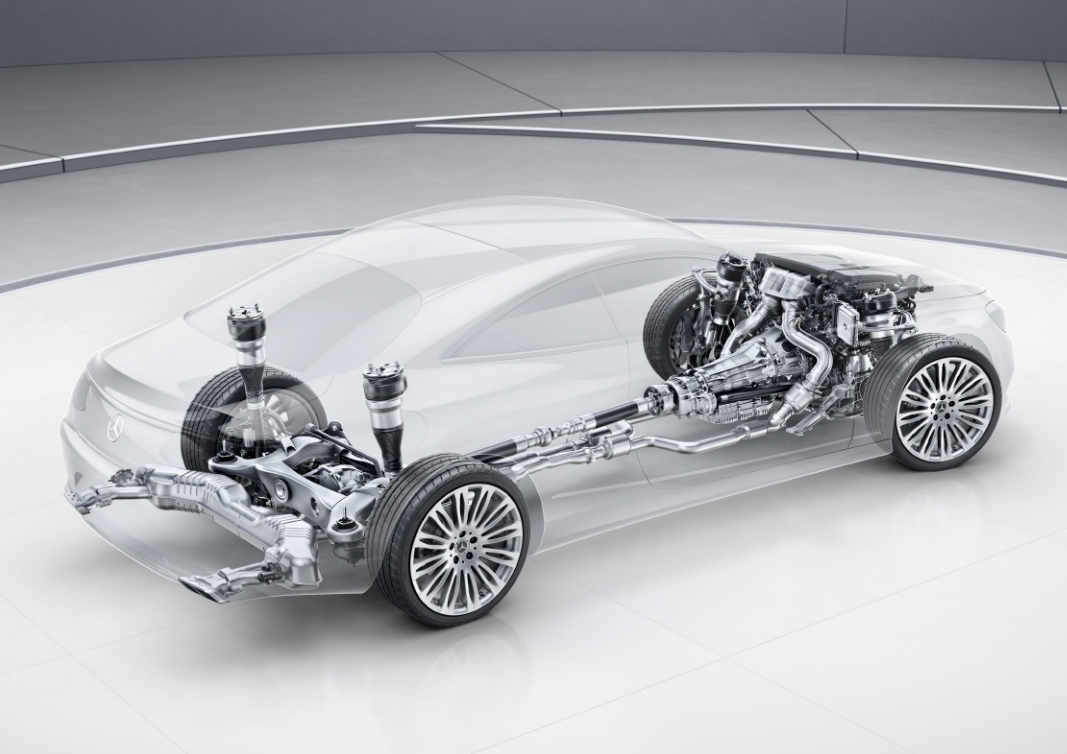

Transmission intégrale.

La transmission intégrale 4MATIC+ est l'ange gardien à l'origine du confort de marche unique de la Classe S Coupé. Sur sol glissant, à vitesse élevée ou encore dans les virages pris à vive allure, ce bijou technologique garantit la motricité, la stabilité et la souveraineté du véhicule.



Train de roulement : un chef-d'œuvre d'ingénierie.

Un train de roulement qui s'adapte automatiquement à la chaussée, qui contrecarre les forces transversales – voilà un système qui porte bien son nom : MAGIC BODY CONTROL avec fonction d'inclinaison dans les virages. Ainsi équipée, la Classe S Coupé garantit un dynamisme extrêmement souverain et propice à la détente. Les programmes de conduite DYNAMIC SELECT sélectionnables individuellement viennent compléter un pack technologique sans équivalent, y compris dans le segment des voitures de prestige.

La quintessence de l'intensité.

La Mercedes-AMG Classe S Coupé.

Chaque modèle Mercedes-AMG est un chef-d'œuvre unique empreint d'un caractère inimitable. Ce qui unit nos véhicules labellisés Performance et nos voitures de sport, c'est leur incroyable esprit sportif, leur passion pour les performances de pointe. Celle-ci se manifeste là où l'art des ingénieurs rejoint l'esprit AMG. Nous pensons qu'il faut toujours repousser les limites pour atteindre de nouveaux objectifs. Nous remettons sans cesse en question le statu quo. Les limites créées par l'homme sont destinées à être surpassées. Animés par cet état d'esprit, nous donnons naissance à des performances exceptionnelles, au service du sport automobile et de la route.

Bienvenue dans l'univers d'AMG.

www.mercedes-amg.com

AMG
DRIVING PERFORMANCE





Caractéristiques techniques.

	Moteurs essence				
	S 450 4MATIC	S 560	S 560 4MATIC	Mercedes-AMG S 63 4MATIC+	Mercedes-AMG S 65
Cylindrée (cm ³)	2996	3982	3982	3982	5980
Puissance nominale ¹ (kW [ch])	270 (367)	345 (469)	345 (469)	450 (612)	463 (630)
Boîtes de vitesses	9G-TRONIC	9G-TRONIC	9G-TRONIC	AMG SPEEDSHIFT MCT 9G	AMG SPEEDSHIFT PLUS 9G
Accélération de 0 à 100 km/h (s)	5,5	4,6	4,6	3,5	4,1
Vitesse maxi (km/h)	250	250	250	250	250
Consommation de carburant ²					
Cycle mixte l/100 km	9,5	10,0	10,1	11,2	14,2
Cycle mixte km/l	10,5	10,0	9,9	8,9	7,0
Emissions de CO ₂ ² en cycle mixte (g/km)	217	228	230	254	325
Norme antipollution ³	Euro 6d-TEMP	Euro 6d-TEMP	Euro 6d-TEMP	Euro 6d-TEMP	Euro 6d-TEMP

**Le meilleur pour votre moteur :
les huiles moteur d'origine Mercedes-Benz.**

¹ Indications sur la puissance et le couple conformément aux dispositions légales (règlement (UE) 715/2007) dans la dernière version en vigueur. ² Valeurs de consommation et émissions de CO₂ conformément aux dispositions légales (Règlements (UE) 715/2007 et (UE) 2017/1153) dans la dernière version en vigueur. La valeur NEDC indiquée est déduite de la valeur WLTP qui, conformément au nouveau cycle Worldwide harmonized Light vehicles Test Procedure (WLTP), est mesurée pour un véhicule avec un équipement de base. Les valeurs indiquées ne sont pas liées à un véhicule en particulier. Elles ont pour seul but de permettre la comparaison entre différents véhicules. Les équipements en option peuvent influencer la consommation et les émissions de CO₂. Vous trouverez de plus amples informations sur la méthode de calcul WLTP sur www.mercedes-benz.be/wltp. ³ Indication valable uniquement au sein de l'Union Européenne. Variations possibles selon pays. Vous trouverez d'autres caractéristiques techniques sur le site www.mercedes-benz.be

Dimensions.

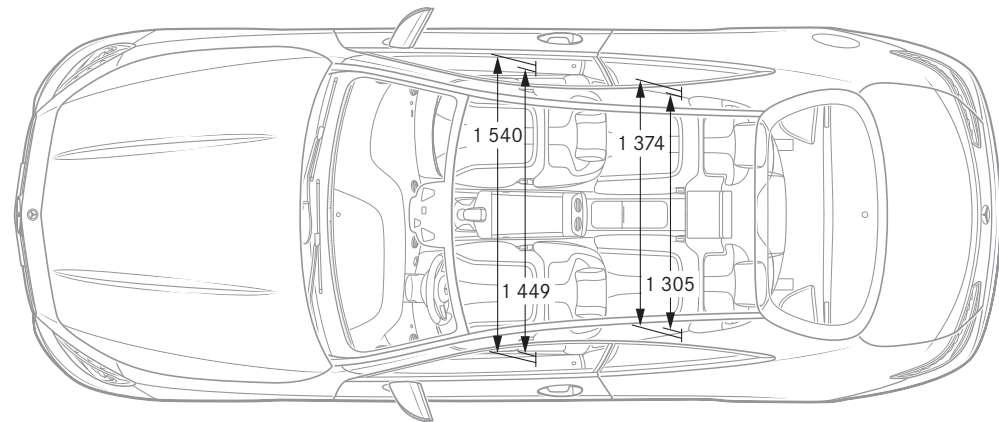
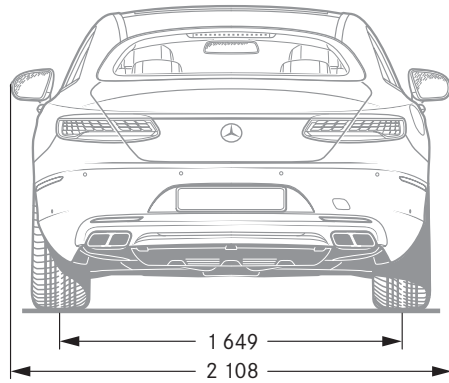
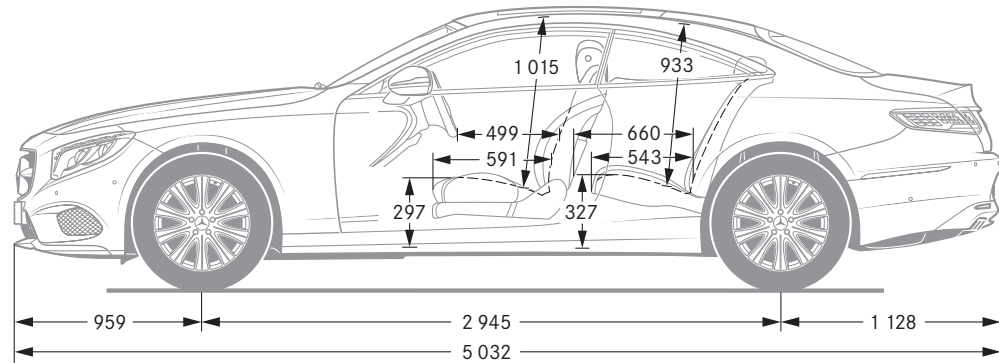
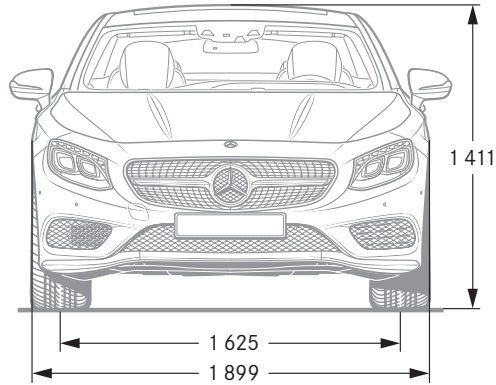

Cotes exprimées en millimètres. Les valeurs moyennes indiquées s'entendent pour le véhicule à vide en version de base.



SPORT - F O R - GOOD

Mercedes-Benz est l'un des partenaires à l'origine de la fondation à but caritatif d'envergure internationale « Laureus Sport for Good Foundation », créée en l'an 2000. La fondation constitue le principal pilier de l'engagement sociétal de la marque Mercedes-Benz. A travers des projets sportifs à caractère social, elle apporte son soutien à des enfants et des adolescents malades ou défavorisés, leur ouvre des perspectives et leur transmet des valeurs essentielles telles que l'esprit d'équipe, le respect et la persévérance. Ces actions sont placées sous la devise « Change the Game for Kids » (changer la donne pour des enfants) que nous souhaiterions partager avec vous. En achetant un véhicule à l'étoile, vous apportez votre soutien à la fondation « Laureus Sport for Good ».

NB sur les informations contenues dans cette brochure : des modifications ont pu intervenir sur le produit depuis le 17/05/2018, date de clôture de la rédaction. Sous toute réserve de modifications de la forme et de la conception, de différences de teinte et de modifications de la dotation de livraison de la part du constructeur pendant le délai de livraison, dans la mesure où ces modifications ou différences sont acceptables par le client, compte tenu des intérêts du vendeur. L'utilisation d'un sigle ou d'un numéro par le vendeur ou le constructeur pour la désignation de la commande ou du bien commandé n'implique aucun droit. Par ailleurs, les visuels peuvent présenter des accessoires ou des options

non fournis dans la dotation de série. Cette publication est destinée à être utilisée à l'échelle internationale. Les déclarations relatives aux dispositions de nature juridique, légale et fiscale ainsi qu'à leurs effets ne s'appliquent qu'à la République fédérale d'Allemagne à la date de clôture de la rédaction de la présente publication. Veuillez consulter votre distributeur Mercedes-Benz pour obtenir les données en vigueur.

www.mercedes-benz.be