

CLS Coupé



Mercedes-Benz





ROB



Risk an

Flair

Une première rencontre, puis tout est différent. Le souffle en est coupé. Le regard est fasciné. Par sa pureté sensuelle, son design iconique. Et tout à coup, vous êtes pris par l'envie irrésistible d'en devenir le propriétaire. Quelquefois, un coup d'œil suffit et vous ne pouvez plus détacher votre regard.

Comme une envie
d'exceptionnel.

La première expérience. Vous êtes immédiatement envoûté. La puissance et l'onctuosité d'un moteur 6 cylindres en ligne séduit depuis toujours les amoureux de voitures. Chaque accélération se transforme en véritable expérience sensorielle et attise votre soif d'aller plus loin encore.



Un esprit conquérant.

Un regard qui en dit long. Une proue résolument inclinée vers l'avant. Les phares MULTIBEAM LED (option) expriment tout le potentiel d'innovation. Ils encadrent une calandre diamant dont les contours rappellent les légendaires voitures de course. Avec une ambition affichée : dompter l'asphalte et ravir le cœur des passionnés d'automobiles.







Une impression de raffinement. Un pouvoir de séduction maximal.

Le premier contact physique. La souplesse du cuir, la noblesse des boiseries et le poste de conduite Widescreen qui semble flotter derrière le vitrage. Un habitacle parfait jusque dans les moindres détails, qui stimule vos sens et vous détend à la fois. Une mise en scène chromatique a même été imaginée pour les buses de ventilation. Et grâce à la commande confort ENERGIZING proposée en option, vous pourrez puiser toute la force et la concentration dont vous avez besoin.

Chaque courbe vous
fera chavirer davantage.

Avez-vous déjà eu le sentiment d'être au bon endroit au bon moment ? A bord du nouveau CLS, c'est toujours le cas. En effet, les options de train de roulement adaptatif DYNAMIC BODY CONTROL et AIR BODY CONTROL permettent d'ajuster les caractéristiques de manière optimale à chaque situation de marche.





Peut-être l'une des dernières
icônes stylistiques de notre époque.







Poste de conduite Widescreen.

L'affichage d'inspiration futuriste recourt à deux écrans de 12,3 pouces (visuel du combiné d'instruments et écran média) réunis derrière une seule vitre. Les contenus des affichages dynamiques sont paramétrables. Grâce aux trois styles d'affichage qui vous sont proposés, vous pouvez également configurer la présentation du visuel du combiné d'instruments comme vous le souhaitez. Vous pouvez sélectionner les trois styles d'affichage directement via le menu du visuel du combiné d'instruments. Avec le style « Classique », les informations sont présentées de manière similaire à celles d'un combiné d'instruments analogique

et complétées d'affichages numériques aux possibilités impressionnantes. Avec le style « Sport » les affichages sont valorisés par des touches jaunes et un design sport. Le style « Progressiste » séduit par son design futuriste où le potentiel de l'affichage numérique est exploité à fond pour une expérience unique. Quel que soit le style choisi, l'écran du combiné d'instruments est subdivisé en trois zones qui peuvent être ajustées à vos besoins grâce aux différentes options de paramétrage. Vous avez ainsi à tout moment les informations que vous jugez importantes sous les yeux.



Une sécurité exemplaire avec les systèmes Mercedes-Benz Intelligent Drive.

Aux heures de pointe, sur les longs trajets de nuit ou sur des itinéraires inconnus, votre CLS vous facilite nettement la vie dans les situations de stress. Pour cela, il mise sur un concept qui maximise la sécurité des occupants et rend chaque trajet en Mercedes-Benz unique : **Mercedes-Benz Intelligent Drive**. Car le temps que vous passez au volant est un temps qui vous appartient. Le temps de la détente. Le temps de se ressourcer. Pour parvenir à destination en toute sécurité avant tout, mais aussi plus détendu.

ASSISTANCE A LA CONDUITE ET SECURITE

L'**assistant d'angle mort** veille pour vous sur la zone qui n'est pas visible dans le rétroviseur extérieur, surtout lorsque vous actionnez le clignotant. Le système peut vous avertir par des signaux visuels et sonores d'un risque de collision latérale avec d'autres usagers de la route situés dans l'angle mort.

Vous ne pourrez plus vous passer du confort apporté par l'**assistant de régulation de distance DISTRONIC actif** dans la circulation fluide ou chargée en file indienne. Ce système vous facilite la tâche en régulant automatiquement votre vitesse en fonction des véhicules plus lents qui précèdent. La distance de consigne souhaitée est réglable sur plusieurs niveaux.

Une aide au stationnement intégrée très efficace ! L'**assistant de stationnement** actif avec caméras panoramiques facilite la recherche de places adéquates, de même que les manœuvres d'insertion dans les places et de sortie. A vous de choisir : vous pouvez diriger vous-même la manœuvre en toute sérénité grâce à l'excellente visibilité panoramique, ou bien laisser la voiture se garer toute seule sans aucun stress.

Le **freinage d'urgence assisté actif** peut vous aider à éviter des télescopages et des accidents avec des piétons en train de traverser ou des cyclistes. Outre une alerte anticollision et de distance, il offre une assistance au freinage adaptée à la situation si vous ne freinez pas assez vigoureusement. Si nécessaire, il peut déclencher un freinage d'urgence autonome.



MULTIBEAM LED.

Pour une visibilité parfaite, les phares **MULTIBEAM LED** adaptatifs réagissent aux conditions de circulation avec leurs LED pilotables individuellement. Les feux de route partiels n'éblouissent pas les autres usagers. Lorsque la route est dégagée, les feux de route **ULTRA RANGE** voient leur portée augmenter de 150 mètres. L'éclairage d'intersection et l'éclairage actif dans les virages offrent eux aussi un éclairage optimal du champ de vision.

Commande confort ENERGIZING.

La **commande confort ENERGIZING** transforme votre véhicule en une oasis de bien-être grâce à la combinaison intelligente de fonctions de confort telles que la climatisation, l'éclairage et le diffuseur de parfum d'ambiance. Six programmes parfaitement accordés peuvent être activés pour contribuer à vous détendre ou vous stimuler sur les longs trajets.



Pack Sièges multicontours actifs.

Voyagez en tout confort, même sur les longs trajets : optimisez votre position assise via des coussins d'air offrant de multiples réglages. En option, vous bénéficiez rapidement d'une chaleur agréable et pouvez choisir entre huit programmes de massage. Sur vos trajets sportifs, les joues latérales dynamiques vous offrent un maintien optimal. Le soutien lombaire à 4 réglages garantit une position détendue et soulage votre colonne vertébrale. C'est également ce que confirme l'association Aktion Gesunder Rücken (AGR) qui a contrôlé le **siège multicontour actif** et le recommande expressément.

Système de sonorisation surround Burmester® 3D haut de gamme.

Un son digne d'une chaîne HiFi domestique haut de gamme. Les haut-parleurs logés dans le ciel de pavillon composent un son tridimensionnel. Vous dirigez le système de sonorisation à la manière d'un chef d'orchestre – en réglant le son de manière personnalisée pour chacune des places grâce aux réglages VIP ou en appliquant des préférences de style comme « Live » ou « Easy Listening ». Une technologie et un design parfaitement aboutis avec les haut-parleurs d'aigus escamotables.

La dotation de série.

Et si vous profitiez d'un bijou haut de gamme dès la version de série ? Ce sentiment, la calandre diamant avec pointes noir brillant et les jantes alliage 18 pouces finition argent vanadium vous le procurent déjà à elles seules. Même les sorties d'échappement en losanges avec baguette chromée positionnée sur la partie supérieure sont des signes de beauté et d'élégance, quel que soit l'angle de vision.



La ligne d'équipement AMG Line.

La ligne AMG Line affiche un style expressif qui confère au véhicule une note exclusive. Elle vous permet d'affirmer votre goût pour le design sportif. Un système de freinage performant avec disques de frein perforés à l'avant complète l'allure dynamique.



Pack Nuit.

Grâce au Pack Nuit, votre véhicule est encore plus sportif et expressif. Un grand nombre d'éléments sont traités en noir ou noir brillant. Des contrastes ou des transitions fluides se forment en fonction de la peinture. Quelle que soit la solution choisie, vous apporterez toujours une touche de personnalisation supplémentaire.



designo.

Le CLS séduit dans toutes les disciplines. Pour renforcer cette impression, il ne vous reste plus qu'à démontrer votre bon goût en optant pour des équipements personnalisés tels que les peintures spéciales designo, les multiples inserts décoratifs, les garnitures exclusives et les équipements spéciaux très nobles.





DYNAMIC BODY CONTROL.

Un train de roulement, trois configurations : avec le train de roulement **DYNAMIC BODY CONTROL**, vous avez le choix entre une agilité maximale et un confort d'amortissement élevé. Libre à vous d'en décider en fonction de l'itinéraire ou de votre style de conduite. Avec le réglage surbaissé de 15 mm du train de roulement et la direction directe sport, vous avez toutes les clés en main pour une conduite particulièrement dynamique.

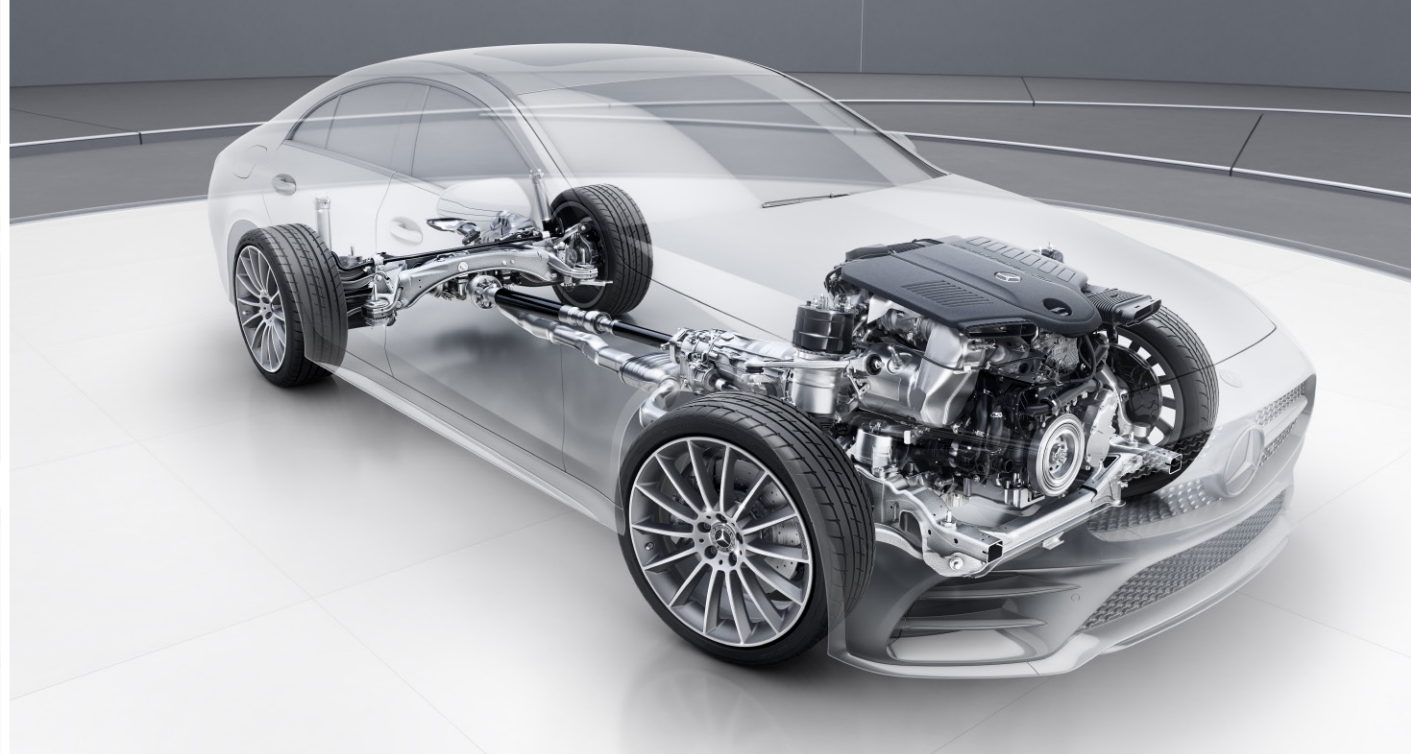

AIR BODY CONTROL.

La suspension pneumatique multicoussins garantit un confort de roulement et une dynamique de marche exceptionnels grâce à un amortissement réglable en continu. Elle s'adapte à la situation de conduite momentanée, avec une dominante confort ou sportive.

Dans les virages ou au freinage, la suspension pneumatique réduit efficacement les mouvements de roulis. Via DYNAMIC SELECT, **AIR BODY CONTROL** permet un réglage plus confortable ou plus sportif sur trois niveaux. A plus vive allure, l'assiette du véhicule s'abaisse de 15 mm afin d'accroître la stabilité.

DYNAMIC SELECT

DYNAMIC SELECT modifie le comportement de marche par simple pression sur une touche. Utilisez différents programmes de conduite pour modifier par exemple les caractéristiques du moteur, de la boîte de vitesses, du train de roulement et de la direction. Dynamisme en mode Sport, détente avec le programme Confort ou économies substantielles en mode Eco, à vous de déterminer ce qui vous convient le mieux.

Le mariage de la performance et du style.

Chaque modèle Mercedes-AMG est un chef-d'œuvre unique empreint d'un caractère inimitable. Ce qui unit nos véhicules labellisés Performance et nos voitures de sport, c'est leur incroyable esprit sportif et leur passion pour le très haut niveau. Celle-ci se manifeste là où l'art des ingénieurs rejoint l'esprit AMG. Nous pensons qu'il faut toujours repousser les limites pour atteindre de nouveaux objectifs. Nous remettons sans cesse en question le statu quo. Les limites créées par l'homme sont destinées à être dépassées. Animés par cet état d'esprit, nous donnons naissance à des performances exceptionnelles, au service du sport automobile et de la route.

Bienvenue dans l'univers d'AMG.

www.mercedes-amg.com

DRIVING PERFORMANCE



Caractéristiques techniques.

Cylindrée (cm³)
Puissance nominale ¹ (kW [ch])
Accélération de 0 à 100 km/h (s)
Vitesse maxi (km/h)
Consommation de carburant ²
Cycle mixte l/100 km
Cycle mixte km/l
Emissions de CO ₂ ² en cycle mixte (g/km)
Norme antipollution ³

Cylindrée (cm³)
Puissance nominale ¹ (kW [ch])
Accélération de 0 à 100 km/h (s)
Vitesse maxi (km/h)
Consommation de carburant ²
Cycle mixte l/100 km
Cycle mixte km/l
Emissions de CO ₂ ² en cycle mixte (g/km)
Norme antipollution ³

Moteurs diesel

CLS 220 d	CLS 300 d	CLS 350 d	CLS 350 d 4MATIC	CLS 400 d 4MATIC
1.950	1.950	2.925	2.925	2.925
143 (194)	180 (245)	210 (286)	210 (286)	250 (340)
7,5	6,4	5,8	5,7	5,0
237	250	250	250	250
5,1-4,8	5,4-5,2	5,7-5,5	6,0-5,7	6,0-5,7
19,6-20,8	17,9-19,2	17,5-18,2	16,7-17,5	16,7-17,5
133-128	142-137	149-145	158-152	158-152
Euro 6d ISC	Euro 6d ISC	Euro 6d ISC	Euro 6d ISC	Euro 6d ISC

Moteurs essence

CLS 350	CLS 450 4MATIC	Mercedes-AMG CLS 53 4MATIC+
1.991	2.999	2.999
220+10 (299+14)	270+16 (367+22)	320+16 (435+22)
6,1	4,8	4,5
250	250	250
7,1-6,9	8,2-7,8	8,8-8,7
14,0-14,5	12,2-12,8	11,4-11,5
163-157	187-178	202-199
EURO 6d EVAP-ISC	EURO 6d EVAP-ISC	EURO 6d EVAP-ISC

Le meilleur pour votre moteur :
les huiles moteur d'origine Mercedes-Benz.

¹ Indications sur la puissance et le couple conformément aux dispositions légales (règlement (UE) 715/2007) dans la dernière version en vigueur. ² Valeurs de consommation et émissions de CO₂, conformément aux dispositions légales (Règlements (UE) 715/2007 et (UE) 2017/1153) dans la dernière version en vigueur. La valeur NEDC indiquée est déduite de la valeur WLTP qui, conformément au nouveau cycle Worldwide harmonized Light vehicles Test Procedure (WLTP), est mesurée pour un véhicule avec un équipement de base. Les valeurs indiquées ne sont pas liées à un véhicule en particulier. Elles ont pour seul but de permettre la comparaison entre différents véhicules. Les équipements en option peuvent influencer la consommation et les émissions de CO₂. Vous trouverez de plus amples informations sur la méthode de calcul WLTP sur www.mercedes-benz.be/wltp. ³ Indication valable uniquement au sein de l'Union Européenne. Variations possibles selon pays. Vous trouverez d'autres caractéristiques techniques sur le site www.mercedes-benz.be

Dimensions.

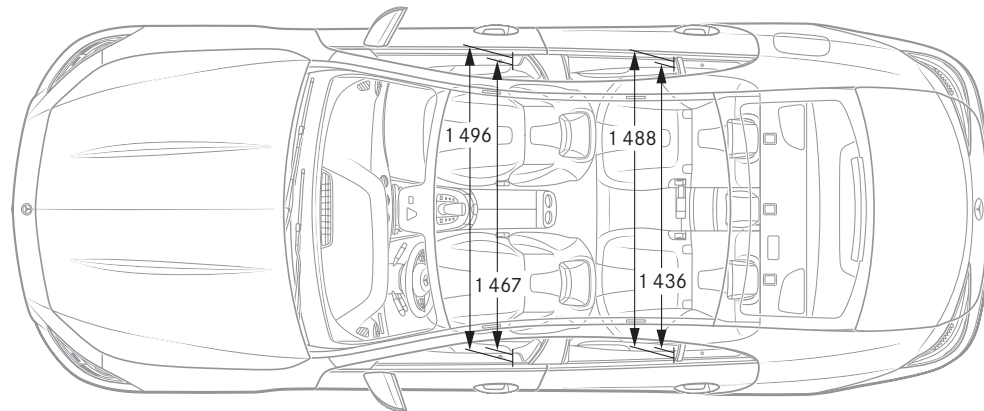
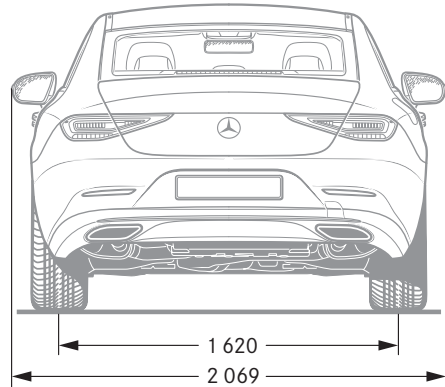
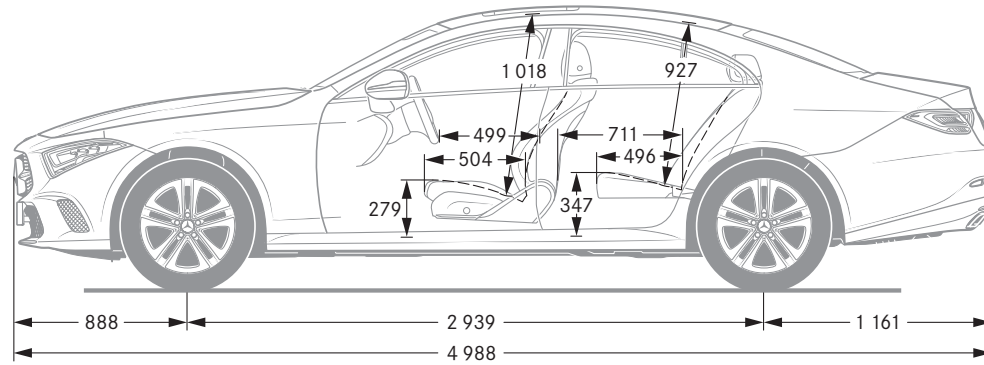
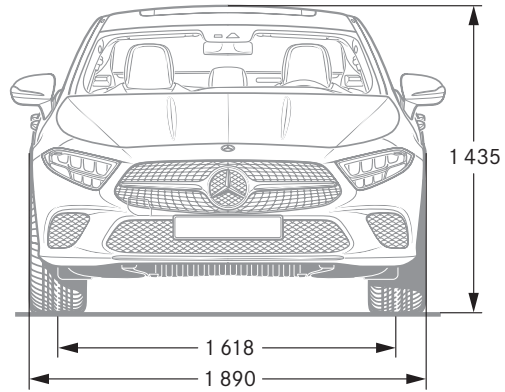



SPORT — F O R — GOOD

Mercedes-Benz est l'un des partenaires à l'origine de la fondation à but caritatif d'envergure internationale « Laureus Sport for Good Foundation », créée en l'an 2000. La fondation constitue le principal pilier de l'engagement sociétal de la marque Mercedes-Benz. A travers des projets sportifs à caractère social, elle apporte son soutien à des enfants et des adolescents malades ou défavorisés, leur ouvre des perspectives et leur transmet des valeurs essentielles telles que l'esprit d'équipe, le respect et la persévérance. Ces actions sont placées sous la devise « Change the Game for Kids » (changer la donne pour des enfants) que nous souhaiterions partager avec vous. En achetant un véhicule à l'étoile, vous apportez votre soutien à la fondation « Laureus Sport for Good ».

NB sur les informations contenues dans cette brochure : des modifications ont pu intervenir sur le produit depuis le 22/03/2019, date de clôture de la rédaction. Sous toute réserve de modifications de la forme et de la conception, de différences de teinte et de modifications de la dotation de livraison de la part du constructeur pendant le délai de livraison, dans la mesure où ces modifications ou différences sont acceptables par le client, compte tenu des intérêts du vendeur. L'utilisation d'un sigle ou d'un numéro par le vendeur ou le constructeur pour la désignation de la commande ou du bien commandé n'implique aucun droit. Par ailleurs, les visuels peuvent présenter des accessoires

ou des options non fournis dans la dotation de série. Cette publication est destinée à être utilisée à l'échelle internationale. Les déclarations relatives aux dispositions de nature juridique, légale et fiscale ainsi qu'à leurs effets ne s'appliquent qu'à la République fédérale d'Allemagne à la date de clôture de la rédaction de la présente publication. Veuillez consulter votre distributeur Mercedes-Benz pour obtenir les données en vigueur.

www.mercedes-benz.be